

DIRECTIONS / BEDIENUNGSANLEITUNG

BIKE TRAVEL BAG ASSEMBLY

See enclosed bag BIKE TRAVEL BAG STABILISERS.

Contents:

- 4 plastic rods for wheel compartments
- 2 short glass fibre rods for back guide pockets
- 2 long glass fibre rods for front guide pockets

1. Insert two glass fibre rods into exterior guide pockets.
(back = short rods; front = long rods)
2. Enforce wheel compartments with four enclosed plastic rods, two on each side.

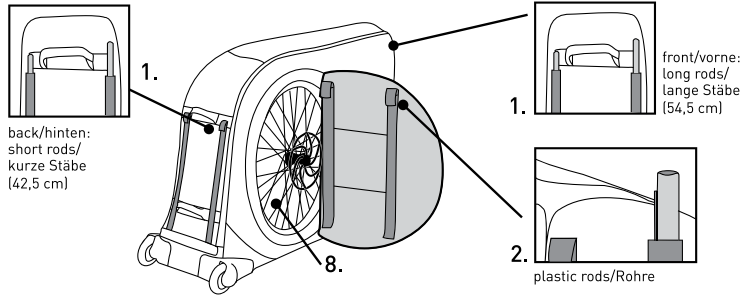

Bike Preparation

Tools required: Pedal wrench, wrench to fit handlebar stem

3. Remove wheels.
Remove quick release skewers and pedals and put them into extra pockets.
4. Wrap FRAME PAD around top tube and down tube as printed on pad. Remove handlebar and fasten it behind the frame and/or onto the FRAME PAD with attached Velcro straps.

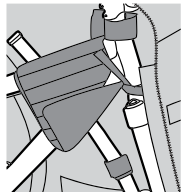

4.

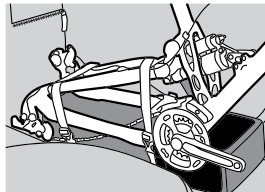

5.

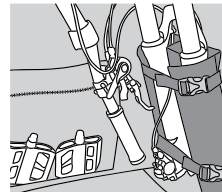

6.

BIKE TRAVEL BAG Zusammenbau

Siehe beigefügten Beutel BIKE TRAVEL BAG STABILISATOREN.

Inhalt:

- 4 Plastik Rohre für seitliche Laufradtaschen
- 2 kurze Fiberglas-Stäbe für hintere Führungskanäle
- 2 lange Fiberglas-Stäbe für vordere Führungskanäle

- Zwei Fiberglas-Stäbe in die Führungskanäle an Heck und Front einschieben.
(hinten = kurze Stäbe; vorne = lange Stäbe)

Seitliche Laufradtaschen mit beiliegenden Plastik Rohren verstärken, jeweils zwei pro Seite.

Fahrrad Vorbereitung

Benötigte Werkzeuge: Pedalschlüssel, Imbusschlüssel für Vorbau

- Laufräder demontieren.
Schnellspanner und Pedale vom Rad entfernen und in Extra-Tasche verstauen.

Beiliegendes FRAME PAD entsprechend der Aufdrucke über Oberrohr und Unterrohr verspannen. Lenker entfernen und mit Klettverschluss-Bändern hinter Rahmen und/oder am FRAME PAD fixieren.

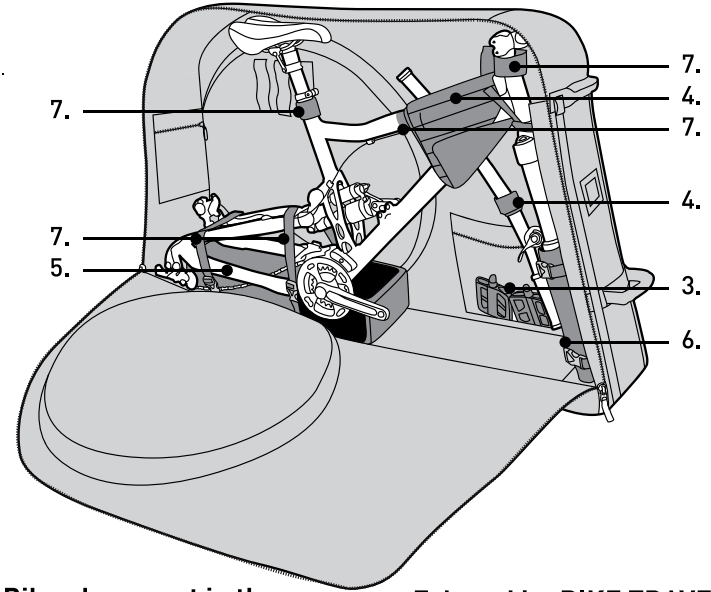

Bike placement in the BIKE TRAVEL BAG

5. Adjust fix block and position frame so that the bottom bracket sits exactly on the reinforced area.
6. Insert fork into reinforced fork paddings and fasten it with buckle straps.
7. Fasten frame with Velcro straps and buckle straps.
8. Place wheels into wheel compartments on sides of bike travel bag.
Brake discs have to face outside!

Fahrrad im BIKE TRAVEL BAG platzieren

- Befestigungsblock ausrichten und Fahrradrahmen so darauf positionieren, dass Tretlager auf dem verstärkten Bereich aufsitzt.
- Gabel in gepolsterten Gabeleinsatz einfügen und mit Schnallenriemen fixieren.
- Rahmen mit Klettverschluss-Riemen und Schnallen-Riemen fixieren.
- Laufräder in den seitlichen Laufradtaschen verstauen.
Bremsscheiben müssen nach außen zeigen!

DIRECTIONS / BEDIENUNGSANLEITUNG

ROAD BIKE ADAPTER PLACEMENT

1. Fasten ROAD BIKE ADAPTER to fork:
lead fixation strap over frame behind
head tube. EVOC logo facing inwards.
(in direction of bottom bracket)

Insert fork with ROAD BIKE ADAPTER
into reinforced fork paddings and

2. fasten it with buckle straps.

Platzieren des ROAD BIKE ADAPTERS

ROAD BIKE ADAPTER an der Gabel
fixieren: Befestigungsriemen hinter
Steuerrohr über den Rahmen führen und
festziehen. EVOC-Logo nach innen
ausgerichtet (in Richtung Tretlager).

Gabel mit ROAD BIKE ADAPTER in
gepolsterte Gabelaufnahme einfügen und
mit Schnallen-Riemen fixieren.

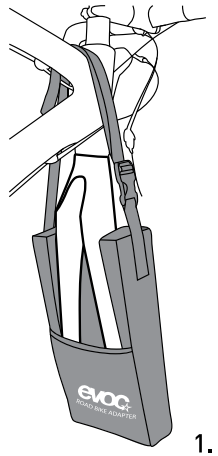
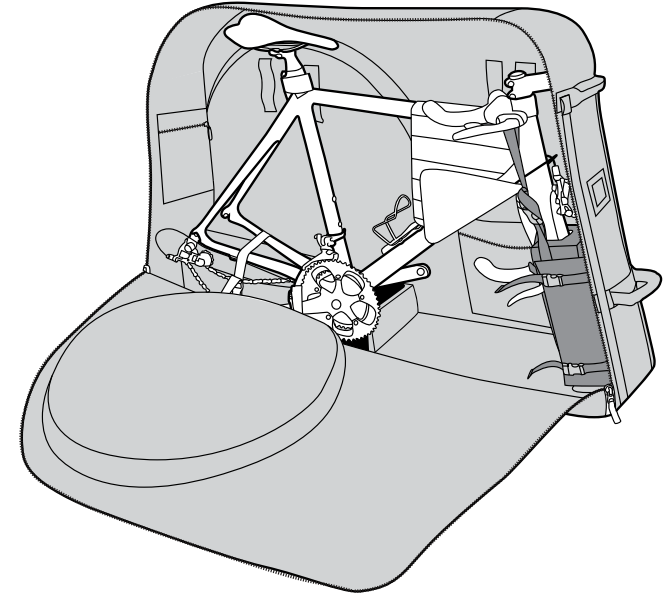

1.



2.